



建築物 防墜安全 宣導手冊

Safety manual for
falling protection

守護居家安全 人人有責
加強防墜設施 減少意外發生

Contents

01 序言

03 第一章 愛家行動 居家防墜要點

03 愛家防墜 刻不容緩

04 愛家行動 123

04 愛家行動 1：檢視住家防墜安全

05 愛家行動 2：居家安全改善建議

11 愛家行動 3：建立家人防墜觀念

12 第二章 護園行動 社區防墜規範

12 護園防墜 大家一起來

13 護園行動 123

13 護園行動 1：強化社區防墜設施

17 護園行動 2：落實社區安全管理

18 護園行動 3：散播關懷守望互助

19 防墜改善案例分享

19 案例一、馬偕醫院實例分享

20 案例二、國泰醫院實例分享

21 案例三、明曜百貨實例分享

23 附錄

23 附錄一、公寓大廈防墜設施設置原則

29 附錄二、建物與居家防墜安全管理檢測

臺北市高樓林立，全市八層樓以上的建物超過九千棟，近年來更以每年約兩百棟的數量持續增加中，新穎氣派的高樓大廈，固然是臺北市現代化的表徵，卻有公共安全的隱憂。根據臺北市政府消防局統計，2009 年至 2012 年底臺北市共發生 476 起墜樓事件，平均每三天發生一件，墜樓意外傷亡者從六歲以下幼童、青壯人口到銀髮族皆有，預防墜樓事件是一項刻不容緩的工作。

鑑於本市對高樓防墜之重視，臺北市政府自殺防治中心、臺北市政府衛生局與臺北市建築管理工程處共同出版「建築物防墜安全宣導手冊」，藉由「愛家行動 123」及「護園行動 123」列舉居家及社區的防墜要點與建議做法，使市民及社區管理者不僅可用來檢視居家與社區環境的安全性，並可參考手冊中的改善建議，適時加強防墜措施，使高樓居住環境更為安全。

有為數不少的墜落意外發生在大樓的公共區域，例如：頂樓、樓梯間，因此防墜不僅是個別住戶的事情，同時也是整棟大樓、整個社區的責任。維護高樓環境安全需要住戶與管理者一起動員，除了硬體的防墜措施之外，住戶之間的守望相助與大樓管理人員的防墜應變也十分重要。手冊中以馬偕醫院、國泰醫院及明曜百貨為例，盼使市民參考學習如何為居家及社區建構完備防墜措施。

臺北市現已啟動「愛家護園行動」防墜安全計畫，結合居家安全宣導與建物安全管理兩個層面，在推廣建築物防墜硬體措施之餘，亦推動公寓大廈管理人員防墜守門人教育，期可及時提供市民協助，減少憾事發生。

您的家安全嗎？保護親愛的家人、保障住家安全，請從防墜做起，讓住家成為安全的堡壘！

臺北市政府副秘書長

黃華峰



第一章 愛家行動 居家防墜要點

愛家防墜 刻不容緩

墜樓意外總是發生在一瞬間，常因而造成生命財產的損失，為了維護自己與家人的安全，主動檢視居家環境的防墜安全、消滅住家安全死角，是一項不容忽視的工作。

「社區安全環境」是世界衛生組織社區安全推廣協進中心（WHO CCCSP）推動「安全社區」行動下的重要項目，安全社區理念可以在社區內各個領域及各個層面上以各種不同形式及內涵的計畫去推動。

請立即檢視家裡各處是否安全，如果未達標準，請參照專業意見改善！



愛家行動 1：檢視住家防墜安全

窗台、陽台 / 露台

- 請檢查家中窗台、陽台 / 露台的欄杆或圍牆是否有破損、老舊鬆動、生鏽掉漆、搖晃……等現象。
- 請檢查陽台 / 露台的欄杆間隙有無小於 10 公分，若欄杆之間的空隙超過 10 公分，孩童恐有穿越跌落的風險。（圖 A-1）
- 請檢查陽台 / 露台的欄杆是否為直式設置（圖 A-2），若欄杆為水平橫條（圖 A-3），較易造成攀爬的方便性。
- 請檢查窗台、陽台 / 露台的地面有無放置傢俱、玩具、花盆等可供攀爬的雜物。（圖 A-4）
- 若居住位於 9 樓以下（含 9 樓）的樓層，請檢查窗台、陽台 / 露台的標準高度有無達到 110 公分；若居住於 10 樓以上，則檢查窗台、陽台 / 露台的標準高度有無達到 120 公分。

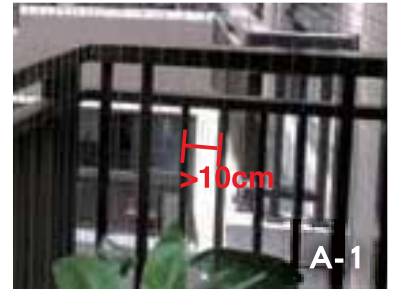

貼心提醒：為避免意外墜落或易於攀爬，專家建議窗台、陽台 / 露台的高度應達 140 至 150 公分為宜。



A-2



A-3



A-4

樓梯及扶手

- 請檢查樓梯扶手有無老舊、生鏽掉漆、鬆動搖晃……等現象。
- 請檢查家中樓梯有無設置扶手。一般而言，總高度低於 100 公分的樓梯，通常並未設置扶手，但這個高度仍需留意墜落受傷的可能性。
- 請檢查樓梯扶手的欄杆間隔有無大於 10 公分（圖 A-5）、樓層間的階梯縫隙有無大於 30 公分以上（圖 A-6），若階梯縫隙或欄杆之間的空隙過大，恐有穿越跌落的風險。

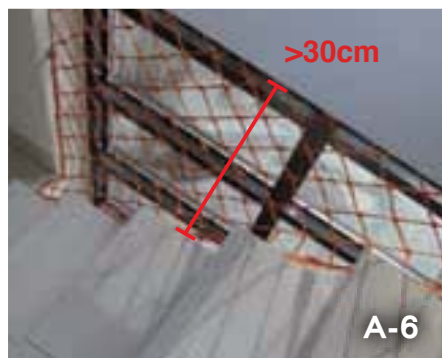
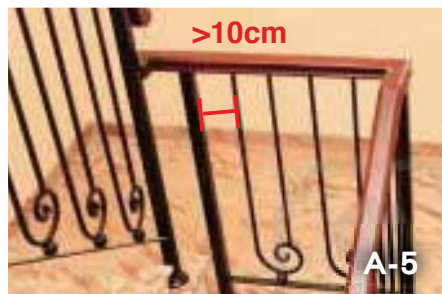

愛家行動
123

愛家行動 2：居家安全改善建議

陽台 / 露台

- 居家 9 樓（含）以下的陽台 / 露台高度若未達到標準之 110 公分、10 樓以上未達到 120 公分，新屋應請建商改善；原有房屋則可透過加裝欄杆（圖 A-7）、強化玻璃（圖 A-8）、隱形鐵窗（圖 A-9）……等方式增加防墜措施，加高之高度請以專家建議之 140 至 150 公分為宜。

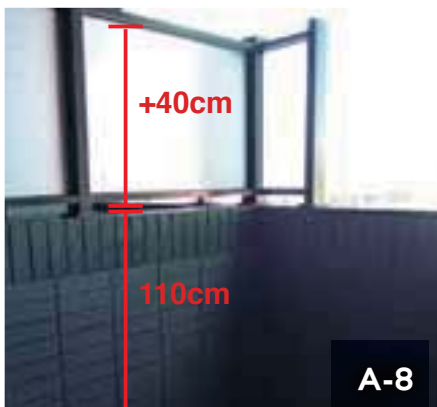
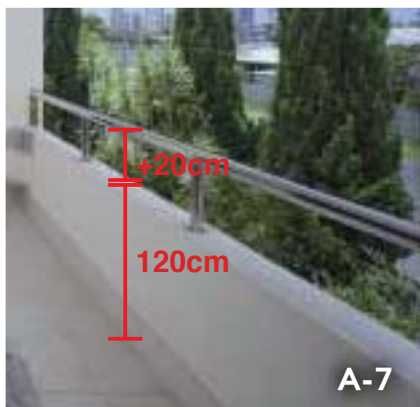

- 若因經費不足而無法加裝防墜設施，亦可在牆內擺設簡易式掛式花架或懸吊式花盆，以增加攀爬難度、減低靠近翻落的危險。（圖 A-10、A-11）



- 欄杆應以直式設置為宜，可避免攀爬的方便性，減少墜樓風險。（圖 A-12）
- 若陽台 / 露台的欄杆間隙大於 10 公分，應加裝防護網。（圖 A-13）
- 若陽台 / 露台的欄杆底部與地面間隔大於 10 公分，建議加裝安全圍網。（圖 A-14）
- 若陽台 / 露台前放置了傢俱、玩具、花盆……等雜物，應將加以搬離，避免雜物堆積而提供了攀爬的方便性，造成墜樓風險。

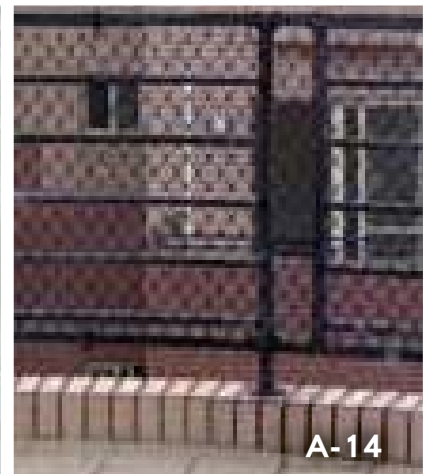

小常識

隱形鐵窗主要由鋁型材、鋼絲繩、固定件、防盜報警系統四部分組成，每根鋼絲的標準間隔為 5 公分，約可承受 140 公斤以上拉力，鋼繩不使用工具時只能拉開 15 公分間距，發生火災時可利用工具剪斷逃生。

(圖 A-15、A-16)



窗戶

對人體來說，150 公分的牆面是一個能夠阻擋攀爬或防止翻落的高度，但一般家中的窗台通常並未達到這樣的高度，如果無法重新裝潢加高窗台的高度，建議可透過以下幾種方式達到防墜效果：

1. 橫拉窗可裝設附有安全鎖之「防墜鋁格紗窗」，或自行裝置簡易卡榫，以控制窗戶開啟在 20 至 30 公分之內（圖 A-17、A-18）
2. 推射窗可加裝固定防墜鋁橫格條，或可在伸縮臂滑軌處，鎖上螺絲以控制窗戶開啟寬度在 10 至 20 公分之內（圖 A-19、A-20）



3. 窗戶可加裝橫條欄杆 (圖 A-21、A-22)
4. 鋁窗可加裝簡便鋁窗鎖 (圖 A-23)
5. 有幼童的家庭可在窗戶裝設安全鎖 (圖 A-24)，但所有家裡的窗戶，安全鎖須配置同一把鑰匙，並且將鑰匙應放置於窗戶附近，如此若遇緊急事件才可盡速逃生。

小常識

澳洲新南威爾斯省引入新法規，為了防止兒童從公寓窗戶墜落事件發生，所有新公寓建築的樓層窗戶都必須安裝安全鎖，限制窗戶開啟寬度在 12.5 公分以內。



樓梯及扶手

- 總高度低於 100 公分但仍有墜落風險的樓梯，建議需加設扶手，以提升防墜安全。
- 若樓梯扶手的欄杆間隔大於 10 公分、樓層間的階梯縫隙達到 30 公分以上，應加裝防護網以維護人身安全。（圖 A-25 至 A-26）



愛家行動 3：建立家人防墜觀念

- 有完善的硬體設施，還要有清楚的認知，才能周延保護親愛的家人。
- 教導幼兒「不當蜘蛛人」，具體讓幼兒知道哪些行為具危險性，建立幼兒「不攀爬也不倚靠窗戶」、「不靠近也不攀爬陽台欄杆」的習慣。
- 家中所有成員均有防墜觀念，熟知居家防墜裝置及措施。



第二章 護園行動 社區防墜規範



護園防墜 大家一起來

家園的安全，必須靠所有住戶一起來維護。

墜樓意外常發生在大樓或高樓型態的集合住宅社區，防墜不是單一住戶的事，而是整棟大樓及社區的責任，當大樓及社區做好嚴密的防墜措施，等於張開防護網保障所有住戶的居家安全，每一棟大樓或每一個社區的管委員都應喚起住戶的防墜意識，大家共同來做好防墜安全！

護園行動 1：強化社區防墜設施

- 頂樓女兒牆高度的法規上限為 150 公分（圖 B-1），這是較安全的防墜高度。
- 如果現有的女兒牆或圍牆高度僅有標準的 110 ~ 120 公分，您需要再加強防墜程度，可透過加裝欄杆（圖 B-2）、隱形鐵窗（圖 B-3）、強化玻璃（圖 B-4）……等方式達到防墜效果，其中欄杆應以直式設置為宜，可避免攀爬的方便性，減少墜樓風險。

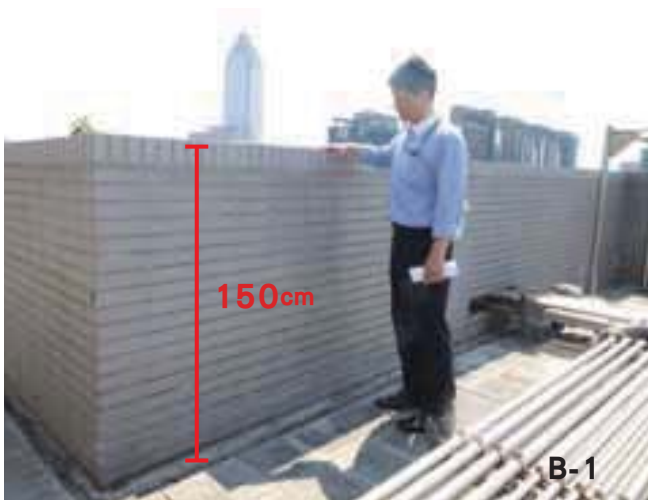

- 若因經費不足而無法加裝女兒牆防墜設施，亦可在牆內擺設懸吊式花盆，以增加攀爬難度、減低靠近翻落的危險。（圖 B-5、B-6）



- 頂樓女兒牆旁應避免放置雜物而提供了攀爬的方便性，造成墜樓風險。（圖 B-7）
- 於天井、樓梯間加設防墜網。（圖 B-8、B-9）



通道、公共空間

- 確認大樓電梯、貨梯、汽車升降設備是否有定期保養，並取得昇降設備協會檢查的證明，防止昇降設備老舊，造成墜落情況發生。（圖 B-10、B-11）
- 檢視大樓屋頂突出物（水塔、電梯機房）是否設置管制鎖。（圖 B-12）
- 檢視有無防墜死角，例如較陰暗之處、公共陽台及頂樓（圖 B-13），請參照右頁檢查表。



建物公共空間安全與防墜設計檢查表（○：必設一處 △：自由設置）

	空間種類 / 裝置物名稱		安全維護 照明裝置	監視攝 影裝置	緊急求 救裝置	警戒探 測裝置	防墜 設施
1	停車 空間	室內	○	○	○		
		室外	○	○	○		
2	2樓以上 停車層		○	○	○		○
3	天井及 挑高空間		△	○	○	○	○
4	電梯車廂內		△	○	○		
5	安全梯間		○	○	○	○	○
6	屋突層機械室 出入口		○	○	○	○	○
7	屋頂避難平台 出入口		○	○	○	○	○
8	屋頂空中花園		○	○	○	○	○
9	室內公共通路 走廊		○	○	○		○
10	基地內通路		○	○	○		
11	避難層出入口		○	○	○	○	

護園行動
123

護園行動 2：落實社區安全管理

- 於頂樓、各樓層階梯間、電梯、避難樓層出入口……等易發生危機的空間裝設監視器，留意住戶安全。（圖 B-14）
- 藉由門禁卡管控出入人員身分；或制定並落實住戶出入登錄管理作業，以防止不明人士進出。
- 於頂樓安全門裝設感應裝置、警報器與對講機，若試圖打開安全門，警報即會響起，管理員可透過對講機與開門者對談，或進一步到場提供協助。（圖 B-15、B-16）
- 於監視器死角或環境隱密處加裝求助電話或求助鈴，以供住戶進行求助。（圖 B-17、B-18）
- 管理人員定時巡邏（圖 B-19）



護園行動
123

護園行動 3：散播關懷守望互助

- 管理人員若發現有人前往頂樓，需提高警覺，可透過對講機加以詢問或到場察看。
- 管理人員若發現樓梯間或頂樓有人左顧右盼、徘徊不定，需提高警覺、前往察看。（圖 B-20）



B-20



B-21

- 在高樓層或頂樓等容易發生墜樓意外之處，以張貼海報方式設置關懷標語和協助資訊。（圖 B-21）
- 若發現鄰居舉止異常，或有精神恍惚的陌生人進入大樓，請儘快聯繫鄰居家，或聯絡社區（住戶）管理委員會以了解問題並提供協助。
- 管委員應為管理人員安排防墜安全知能課程與自殺防治守門人訓練，以提升社區守護效能。



防墜改善案例分享

不論居家或公共場所，防墜安全的理念及做法都是一致的，可參考馬偕醫院、國泰醫院及明曜百貨如何改善防墜措施！

案例一、馬偕醫院實例分享

馬偕紀念醫院於 1911 年由淡水遷至台北後，陸續於每棟建築物設置防墜設施，逐步提升院區安全品質。

- 通往樓頂的樓梯間及各樓層管道空調間，裝設門禁設備（圖 B-22）、對講機（圖 B-23）及張貼警語（圖 B-24），管制人員進出。

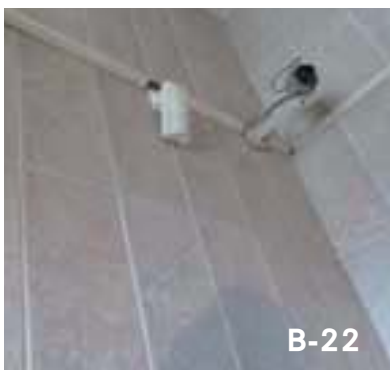

B-22



B-23



B-24

- 門禁系統由中控室安全官經由監視畫面（圖 B-25）與對講機（圖 B-26），確認進出人員及事由後開啟；另於挑高及天井等公共空間加裝安全網。（圖 B-27）



B-25



B-26



B-27

- 馬偕頂樓的設施，功能為防墜且不造成視線遮蔽，若遇火災，消防可透過欄杆縫隙滅火，必要時亦可剪開欄杆進入救護；圍牆部分則採內凹設計，可有效阻擋企圖跳樓之攀爬行為。（圖 B-28、B-29）
- 病房窗戶設計為裡外兩扇的雙層窗，打開後仍有外層，以防墜落。（圖 B-30）

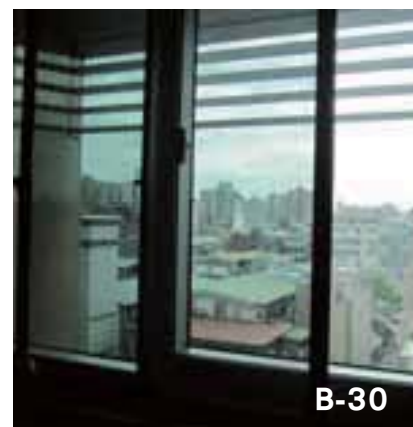

案例二、國泰醫院實例分享

國泰醫院總院建築物於 1976 年建成至今，各項原始設計與新增之防墜安全設施及應變方式可供民眾參考

- 病房窗戶設計為上大下小兩層，上層採光無法開啟，下層通風有高度限制，並於外部加裝鋁花格柵欄。（圖 B-31）
- 頂樓突出物工務用梯加裝安全設備
- 因舊建物頂樓女兒牆僅 120 公分高，且因消防及建物安全考量無法增建圍牆，故採用下列方式增加防墜安全：
 1. 7 樓通往頂樓安全梯設有感應及監視設備，發現民眾上樓，保全及護理人員前往了解。

2. 頂樓安全門出口設有開門感應設備、監視設備及求救鈴，若民眾持續往頂樓前進，則啟動緊急措施，社工及增援人員全前往。（圖 B-32、B-33）
3. 頂樓女兒牆前 2 ~ 3 公尺設有紅外線感應、監視器及探照燈，當民眾越過前述 2 項防線時，相關人員業已到場。



案例三、明曜百貨實例分享

1991 年 8 月明曜百貨整建大樓完成後，1 至 14 樓也重新設置防墜安全設施。

- 頂樓水塔維修鐵梯加裝安全鎖（圖 B-34），需透過管理員才可取得鑰匙。
- 露台四周加裝無法翻越的格柵護欄（圖 B-35），1 至 14 樓樓梯間裝設安全網及隔柵護欄（圖 B-36）

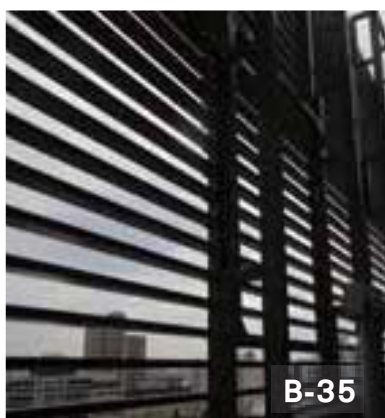

- 1 至 14 樓樓梯間安全門裝設感應器 (圖 B-37) 及監視器，有人靠近安全門，中控室即有警報聲響，值班人員可透過監視系統辨識來人身分。(圖 B-38)



- 2 至 14 樓樓梯間窗戶皆密閉無法開啟。(圖 B-39)
- 9 樓手扶梯旁加裝玻璃護欄 (圖 B-40)

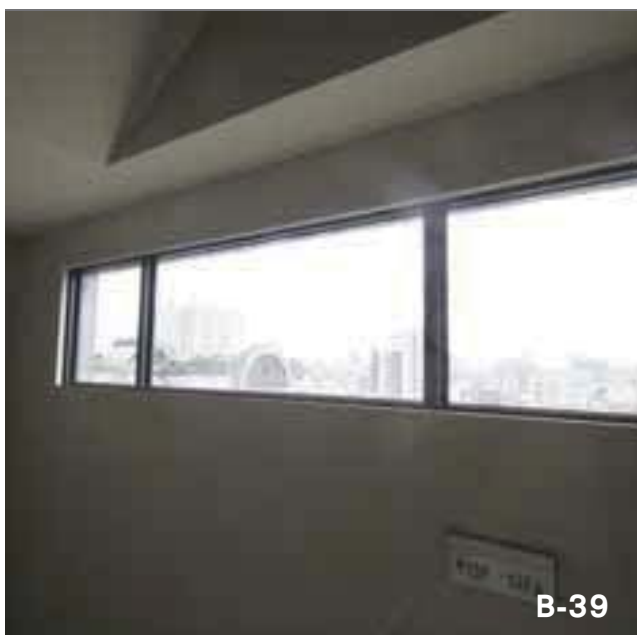

附錄

附錄一、公寓大廈防墜設施設置原則

一、為利公寓大廈住戶依公寓大廈管理條例第八條第二項規定設置防墜設施，特訂定本原則。

二、設置於外牆開口部之防墜設施：

(一) 水平式推拉窗戶：

1. 得設置鋁窗檔塊或兒童安全鎖等開啟停止之裝置，限制窗戶之開啟寬度不超過十公分，詳圖例 1。
2. 全部開啟者，得於開口處設置固定式防墜格柵或防墜圍籬，其格柵間隔或圍籬最大拉寬不超過十公分，詳圖例 2 至圖例 4。

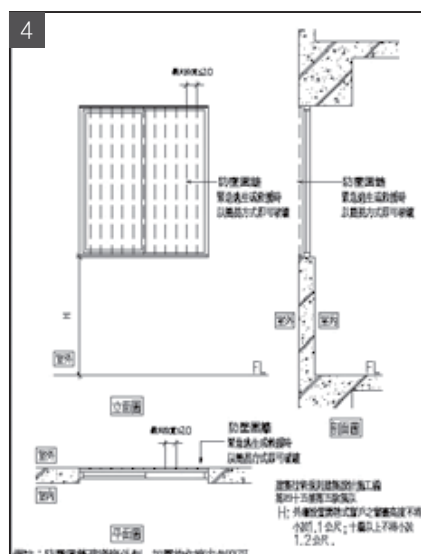
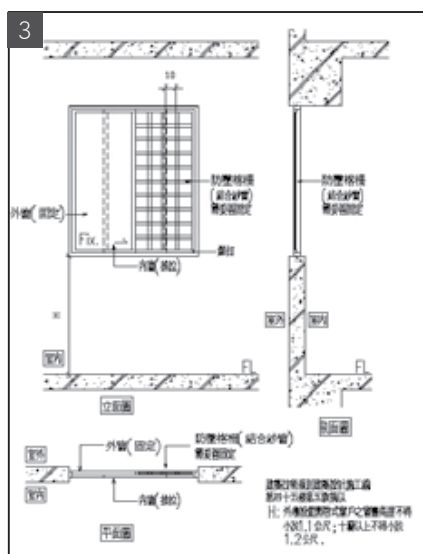
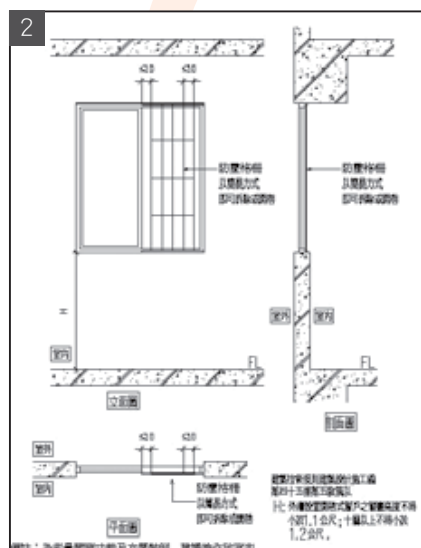
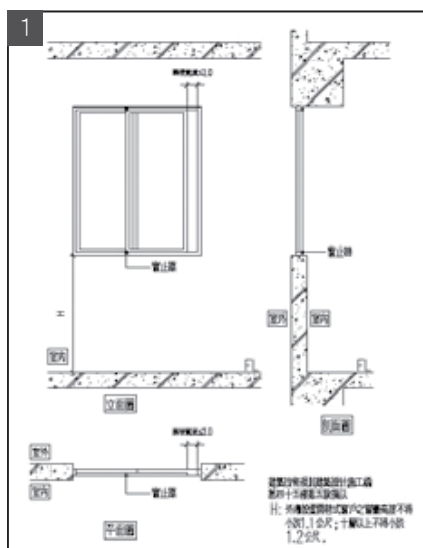

(二) 上下推拉式窗戶：

1. 開啟位置以設置在頂端為原則，如設置於下端，得設置開啟停止之裝置，其可開啟寬度不超過十公分，詳圖例 5。
2. 如下端窗戶為全上推式開啟者，得設置固定式防墜格柵或防墜圍籬，其格柵間隔或圍籬最大拉寬不超過十公分，詳圖例 6 至圖例 7。

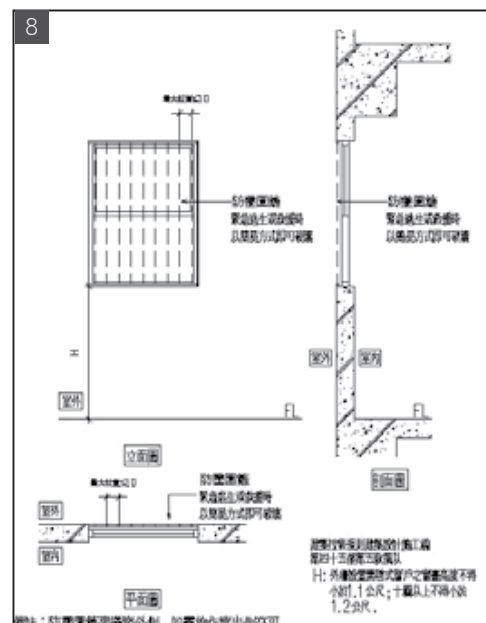
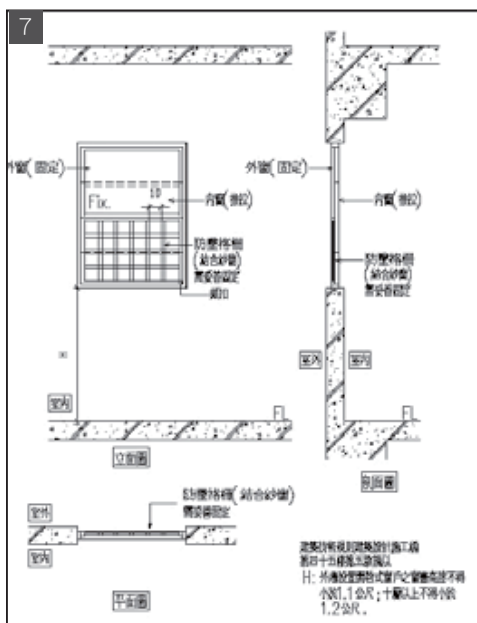
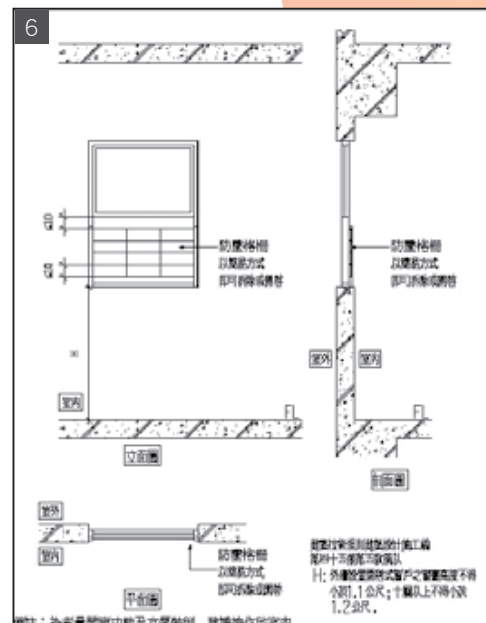
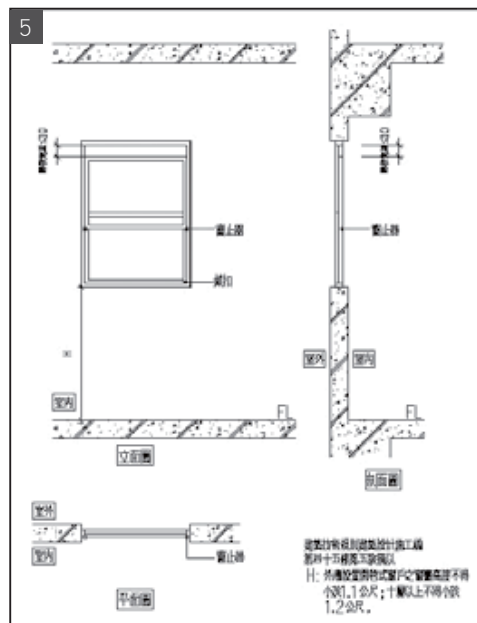

(三) 外推式窗戶：

1. 得設置開啟停止之裝置，限制窗戶之開啟寬度小於十公分，詳圖例 9 至圖例 12。

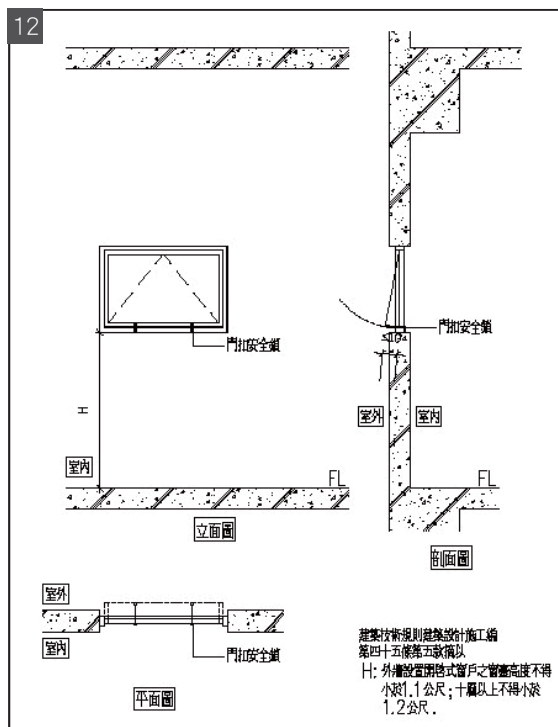
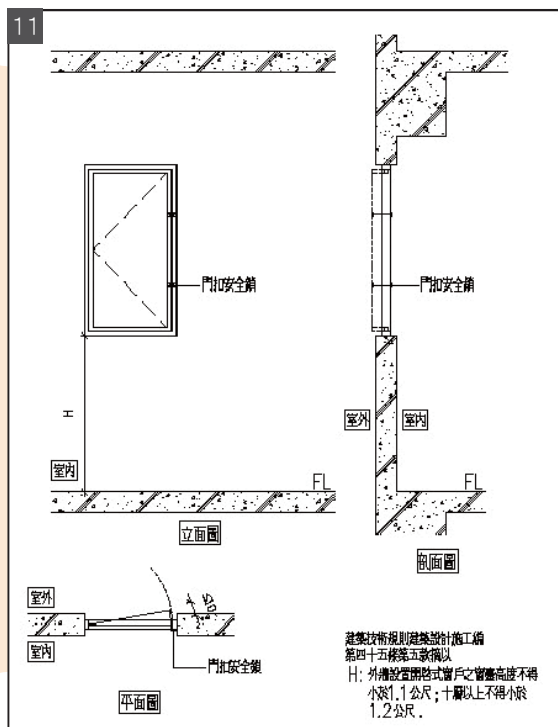
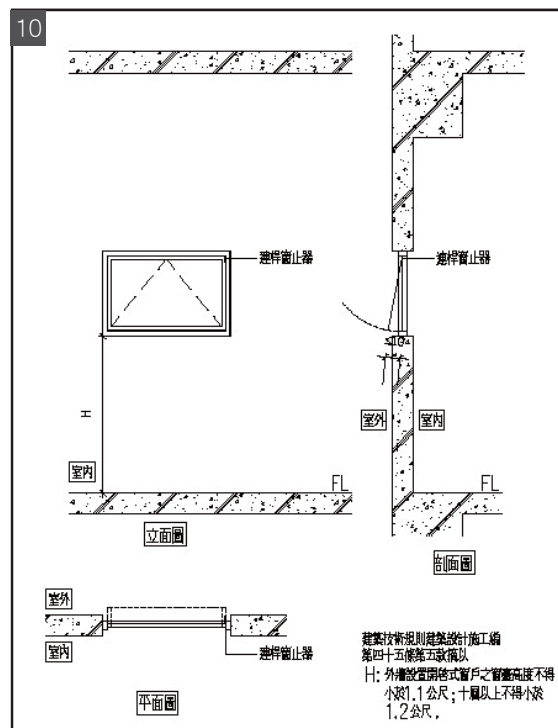
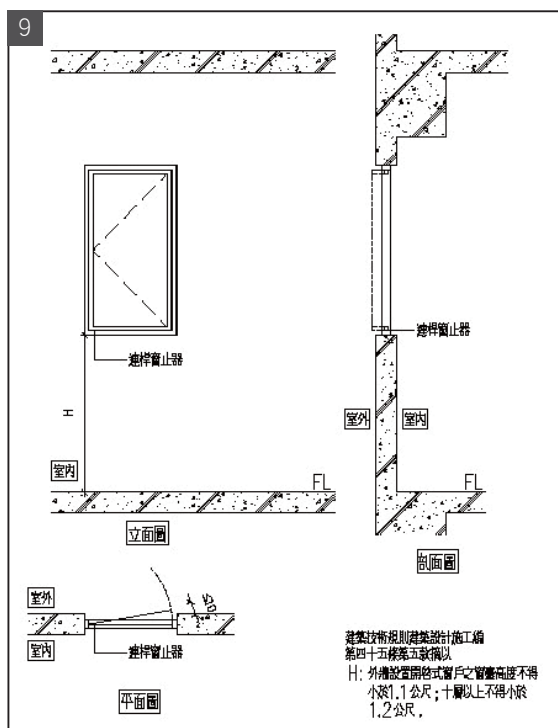

2. 開啟寬度超過十公分者，得設置折疊固定式防墜格柵，其間隔不超過十公分，詳圖例 13 至圖例 16。

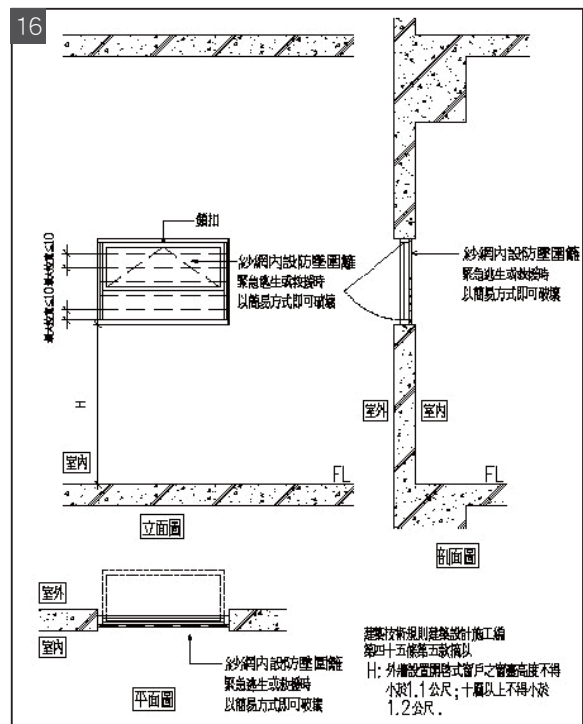
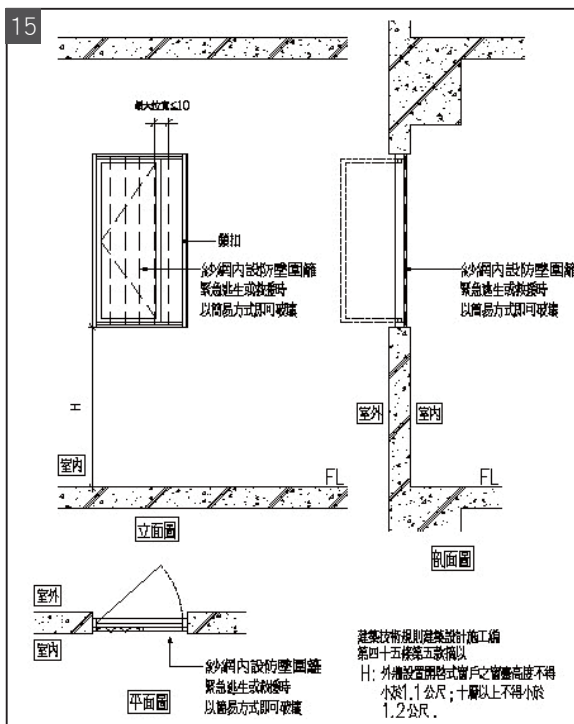
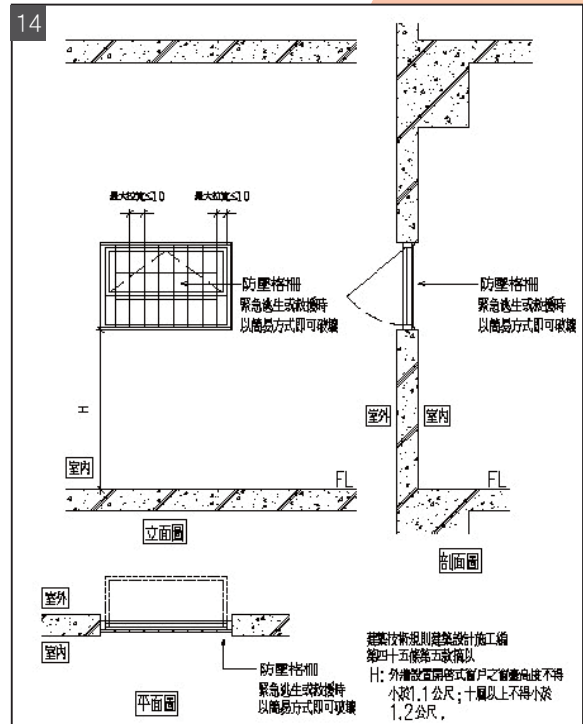
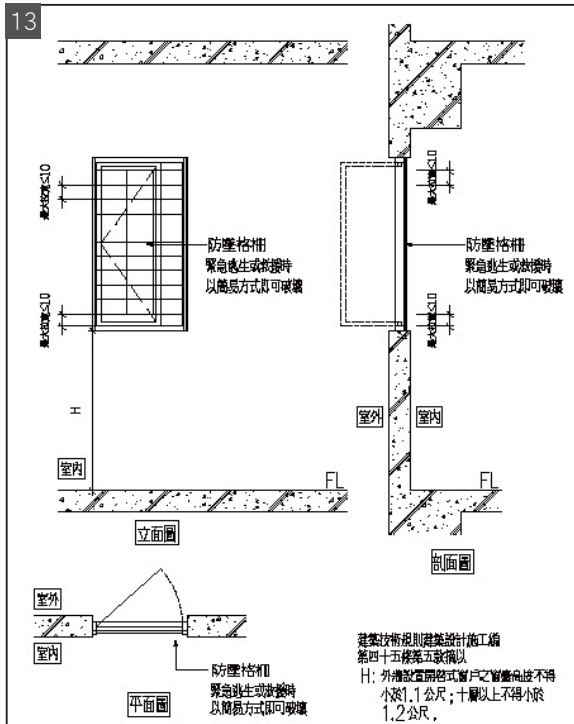

三、設置於陽臺或露臺之防墜設施：

- (一) 陽臺或露臺之欄桿依建築技術規則建築設計施工編第三十八條規定，其扶手高度不得小於一點一公尺；十層以上者，不得小於一點二公尺，且不得設有可供直徑十公分物體穿越之鏤空或可供攀爬之水平橫條。
- (二) 陽臺或露臺之欄桿有立足點供兒童攀爬者，防墜圍籬應從陽臺底部施做。
- (三) 陽臺或露臺之欄桿上方或自底部起裝設之防墜圍籬，應符合第四點規定，詳圖例 17 至圖例 21。
- (四) 陽臺或露臺設有緩降機者，其防墜圍籬以不妨礙緩降機操作為原則，詳圖例 22。

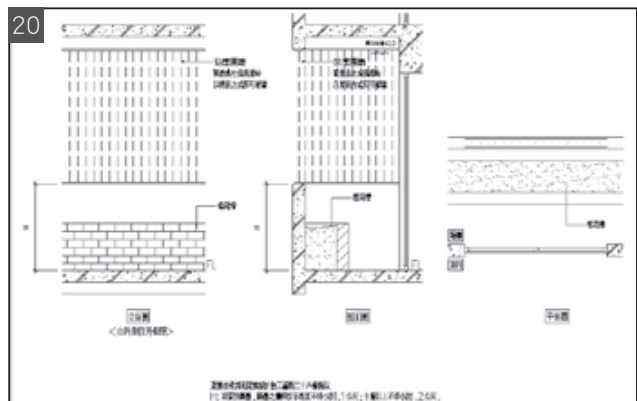
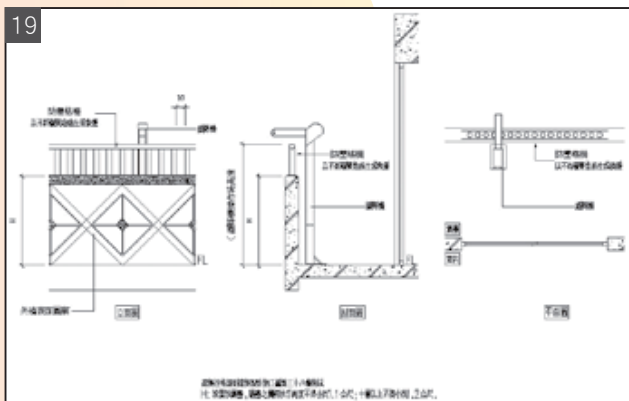
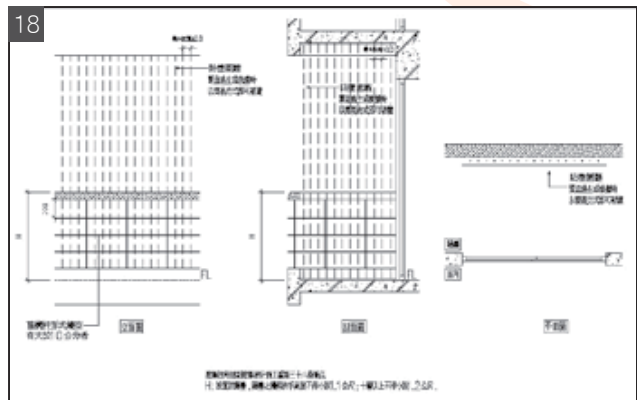
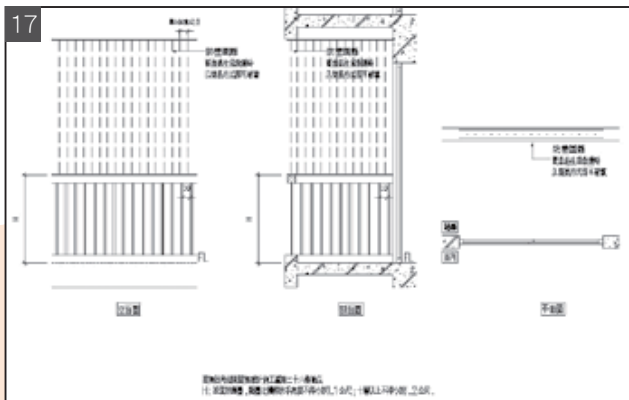

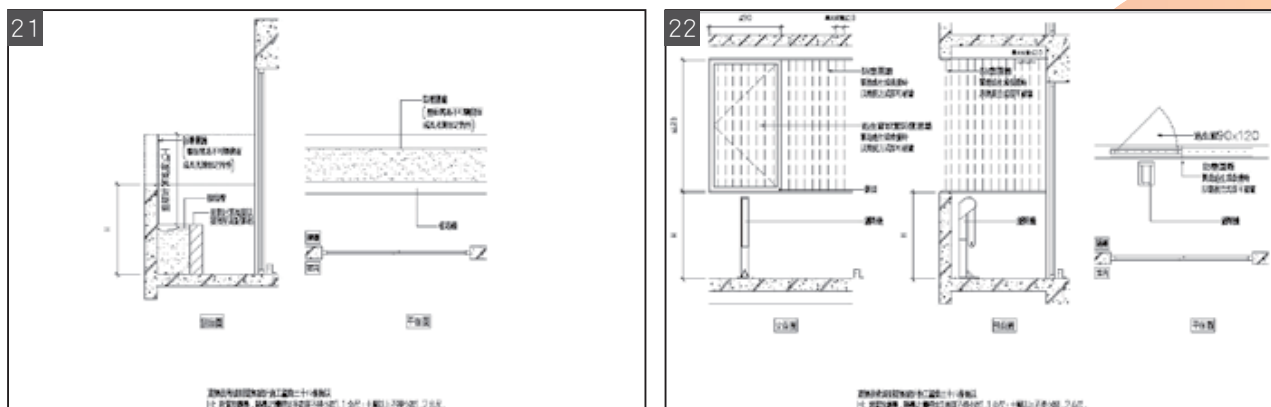

四、設置防墜設施時，應注意下列事項：

- (一) 防墜設施需妥善固定，並具有簡易拆卸、開啟或破壞之特性。
- (二) 使用材料及型式，宜儘量降低對視覺之衝擊及對公寓大廈立面之影響，且應注意材料使用年限，避免材料腐蝕等影響美觀及安全。
- (三) 防墜圍籬應選用鋼索等具有彈性之材料，其選用時，應考量設置開口之位置及面積大小，並不得加設水平式橫條。
- (四) 防墜圍籬材料採用鋼索者，其間距最大拉寬不超過十公分，抗拉強度（依 CNS2111 金屬材料拉伸試驗法）應大於一百四十公斤（kgf）。

五、外牆開口部、陽臺或露臺之下方，以不配置傢俱（含固定式）為原則。如配置傢俱者，其頂端可立足面與開口下緣間之臺度高度，應符合建築技術規則建築設計施工編第四十五條第五款所定窗臺高度不得小於一點一公尺；十層以上不得小於一點二公尺。

六、防墜設施如設置於緊急進口處，其構件應具有無需使用特殊工具或專業技能即可卸載之特性。

詳細圖例請參考內政部營建署網址：

http://www.cpami.gov.tw/chinese/index.php?option=com_content&view=article&id=16463&Itemid=57

附錄二、建物與居家防墜安全管理檢測

	檢查內容	檢查結果		改善方法
		安全	不安全	
家中窗戶	1 確認家中有多少對外窗戶的窗外無陽台、露臺或緩衝空間	<input type="checkbox"/>	<input type="checkbox"/>	參考 7-9 頁
	2 窗戶是否有損壞、五金鏽蝕或故障	<input type="checkbox"/>	<input type="checkbox"/>	
	3 窗台高度是否足夠安全（基本：1-9F \geq 110cm；10F 以上 \geq 120cm）	<input type="checkbox"/>	<input type="checkbox"/>	
	4 窗台前有無放置可攀爬之物品（花盆、家具、櫃子、書架等）	<input type="checkbox"/>	<input type="checkbox"/>	
	5 窗台高度未達 150 公分之橫拉窗，是否開啟會超過 20 公分	<input type="checkbox"/>	<input type="checkbox"/>	
	6 窗台高度未達 150 公分之推射窗，是否開啟會超過 20 公分	<input type="checkbox"/>	<input type="checkbox"/>	
	7 非安全玻璃之窗戶加貼防碎裂膠膜	<input type="checkbox"/>	<input type="checkbox"/>	
家中陽（露）台	1 女兒牆高度是否足夠安全（基本高度同窗戶，但建議 140-150cm）	<input type="checkbox"/>	<input type="checkbox"/>	參考 4~6 頁
	2 欄杆隔條是否過於容易攀爬（不宜為橫式、格式）	<input type="checkbox"/>	<input type="checkbox"/>	
	3 欄杆間隔是否超過 10cm	<input type="checkbox"/>	<input type="checkbox"/>	
	4 欄杆底部與地面間隔是否高於 15cm	<input type="checkbox"/>	<input type="checkbox"/>	
	5 地面是否放置可攀爬之物品（花盆、家具、櫃子等）	<input type="checkbox"/>	<input type="checkbox"/>	
	6 女兒牆水泥無裂縫、混凝土剝落及傾斜現象	<input type="checkbox"/>	<input type="checkbox"/>	
家中或公共樓梯	1 樓梯、扶手及欄杆的縫隙是否超過 10 cm	<input type="checkbox"/>	<input type="checkbox"/>	參考 5、10 14、15 頁
	2 樓梯與樓梯間的縫隙是否超過 30 cm	<input type="checkbox"/>	<input type="checkbox"/>	
	3 樓梯若低於 110 cm 且有墜落危險處，是否有欄杆	<input type="checkbox"/>	<input type="checkbox"/>	
	4 樓梯踏階有無破損，表面（地磚、地毯…等）是否鬆動	<input type="checkbox"/>	<input type="checkbox"/>	
	5 樓梯扶手有無老舊、生鏽掉漆、鬆動搖晃等現象	<input type="checkbox"/>	<input type="checkbox"/>	
	6 梯間照明是否足夠	<input type="checkbox"/>	<input type="checkbox"/>	
	7 樓梯兩旁挑空處上下是否有安全網	<input type="checkbox"/>	<input type="checkbox"/>	
頂樓	1 女兒牆高度是否足夠安全（建議 140-150cm）	<input type="checkbox"/>	<input type="checkbox"/>	參考 13-14、 17-22 頁
	2 低女兒牆是否有加裝高度防護設備（欄杆、強化玻璃、防護網）	<input type="checkbox"/>	<input type="checkbox"/>	
	3 女兒牆面或地面是否有可攀爬物品（如花盆）及設備（如管路）	<input type="checkbox"/>	<input type="checkbox"/>	

頂樓	4	女兒牆是否設有警語或警示設備	<input type="checkbox"/>	<input type="checkbox"/>	參考 13-14、 17-22 頁
	5	頂樓出入口及平台是否有足夠照明設備	<input type="checkbox"/>	<input type="checkbox"/>	
	6	頂樓出入口是否有監測設備（監視器、感應器、警鈴、感應鎖）	<input type="checkbox"/>	<input type="checkbox"/>	
	7	頂樓出入口進出是否裝設開啟警報，並連接至管理員室	<input type="checkbox"/>	<input type="checkbox"/>	
	8	頂樓突出建物（水塔平台、電梯平台）工作樓梯是否加鎖管制	<input type="checkbox"/>	<input type="checkbox"/>	
公共設施及空間	1	公共空間挑高處（大廳挑高、中庭挑高、天井）是否有防護網	<input type="checkbox"/>	<input type="checkbox"/>	參考 15-22 頁
	2	公共空間挑高處相鄰之平台及窗戶是否有安全措施	<input type="checkbox"/>	<input type="checkbox"/>	
	3	大樓電梯、貨梯、汽車昇降設備是否老舊、損壞或嚴重晃動	<input type="checkbox"/>	<input type="checkbox"/>	
	4	公共設施及空間較陰暗或隱密之處，是否有妥善設置門禁管制	<input type="checkbox"/>	<input type="checkbox"/>	
	5	社區型住宅，是否有管制外人進出門禁安全管理或保全人員	<input type="checkbox"/>	<input type="checkbox"/>	
	6	公寓型住宅，一樓大門門鎖及對講監視設備是否正常	<input type="checkbox"/>	<input type="checkbox"/>	
	7	出入口、梯廳、屋頂是否已裝置監視器	<input type="checkbox"/>	<input type="checkbox"/>	
	8	無監視系統的位置是否改以玻璃門窗方便查看	<input type="checkbox"/>	<input type="checkbox"/>	
	9	公共空間有無呼叫管理員室的通報系統或警報設備	<input type="checkbox"/>	<input type="checkbox"/>	
公寓大廈管理	1	大樓所聘請之管理或保全人員是否熟知各項安全設備	<input type="checkbox"/>	<input type="checkbox"/>	參考 15-22 頁
	2	管理或保全人員是否熟知社區緊急網路電話（警消、里長等）	<input type="checkbox"/>	<input type="checkbox"/>	
	3	管理或保全人員是否受過緊急應變及自殺防治守門人訓練	<input type="checkbox"/>	<input type="checkbox"/>	
	4	管理或保全人員是否能接獲住戶求助並主動協助異常安全事件	<input type="checkbox"/>	<input type="checkbox"/>	
	5	電梯、貨梯、汽車昇降設備是否定期檢查保養	<input type="checkbox"/>	<input type="checkbox"/>	
	6	安全防護設備是否定期檢查保養	<input type="checkbox"/>	<input type="checkbox"/>	
	7	大樓是否訂有緊急事件應變流程，供住戶及保全人員參考	<input type="checkbox"/>	<input type="checkbox"/>	
	8	是否有建立社區住戶聯絡人或是獨居人口的資料	<input type="checkbox"/>	<input type="checkbox"/>	

建築物防墜安全宣導手冊

發行人：黃榮峰

總編輯：林奇宏、張剛維

副總編輯：劉越萍、吳秀娥、楊銚煜

顧問：陳曉晴、張紘聞、廖慧燕（依姓氏筆劃排序）

執行編輯：莊東憲、吳晨梵

出版：臺北市政府自殺防治中心、臺北市政府衛生局、
臺北市建築管理工程處

電子書網址：<http://tspc.health.gov.tw>

企劃執行：西堤廣告設計有限公司 (02) 2723-3516

資料及圖片提供：中華務業管理公司、安隆安全網、尚鎂科技、
張紘聞建築師、安全家防墜窗、明曜百貨、
馬偕紀念醫院、統一國際大樓、鈺智科技、
國泰綜合醫院、葳宇科技、當代大廈、駿鋒
保全有限公司（依首字筆劃排序）



建築物 防墜安全 宣導手冊

Safety manual for falling protection

手冊設計說明

由各式的大小圓形所建構的主視覺封面，其圓形 – 是被認為完美、完整的圖形，進而也代表人們所期望能有完好的生活環境；在底層最大漸層色的圓，代表著 - 安全範圍框，各式色彩的大小圓則代表著每天生活在建築內人們，如果沒有安全概念的保護下，人們隨時都有可能掉出安全框外，產生墜落的危險，就如同封面視覺的大小圓形墜落的意象；我們期許大家都能有安全防墜保護的觀念，就如封面底的畫面一樣，大家都能在安全範圍內，自在的生活。

